



HZ-SM73E

My Watch 2 Fit
Manual
de Usuário



Baixe o app

Escaneie o QR Code, baixe e instale o aplicativo



Carregando e ativando

Carregue o dispositivo antes da primeira utilização; Para carregar seu dispositivo, conecte o cabo de carregamento ao adaptador ou porta USB no seu computador e faça a conexão do cabo com o relógio na posição correta.

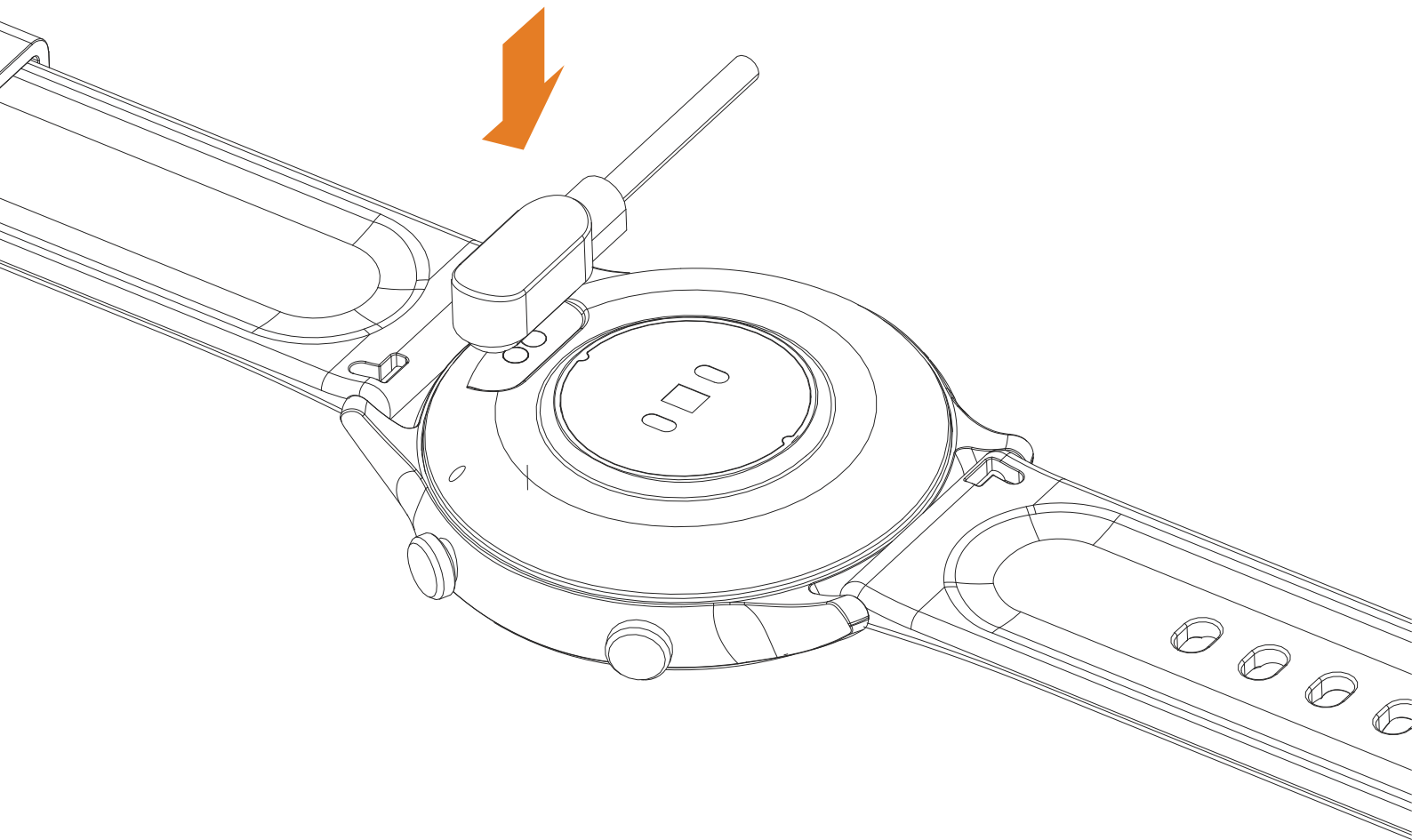

Pareamento

Abra o aplicativo e configure seu perfil



Vá em "Dispositivo", clique em "Adicionar Dispositivo"



Escolha seu dispositivo na lista de pareamento



Pronto

O endereço MAC na página "configuração" - "Sobre" pode ajudá-lo a identificar seu dispositivo na lista de verificação.

Usando o Touch Screen



Controle Central

Deslize p/ Baixo

Deslize p/ CIMA

Deslize p/ ESQUERDA

Deslize p/ ESQUERDA



Menu

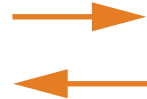

Deslize p/ DIREITA

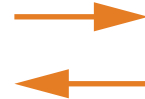

Deslize p/ DIREITA

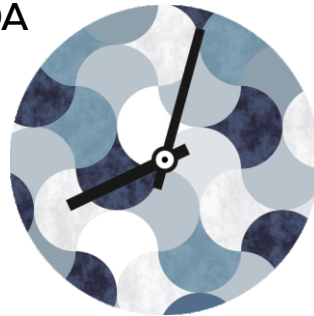

Deslize p/ Baixo

Deslize p/ CIMA



Recursos



Mensagens

Recursos do Smartwatch



Depois de conectar o smartwatch ao telefone, você pode usar o relógio para discar e controlar o telefone para fazer e atender chamadas.

Você também pode ver o histórico de chamadas do relógio.

Você precisa manter a conexão entre o relógio e o telefone estável ao usar a função de chamada telefônica.

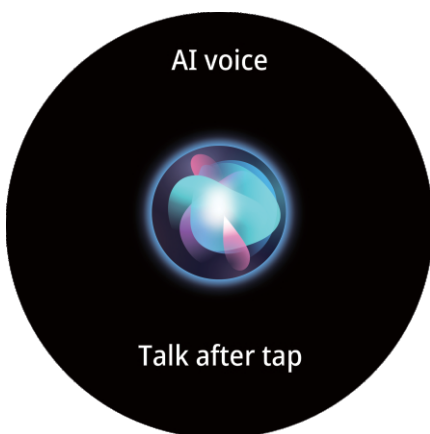

No estado de conexão Bluetooth, o relógio pode acordar o assistente de voz no telefone.

Recursos do Smartwatch



Dormir

Se você continuar usando smartwatch ao dormir, pode fornecer as horas de sono e estatísticas de qualidade do sono na tela e no APP.

NOTA: estatísticas de sono zeradas às 08h

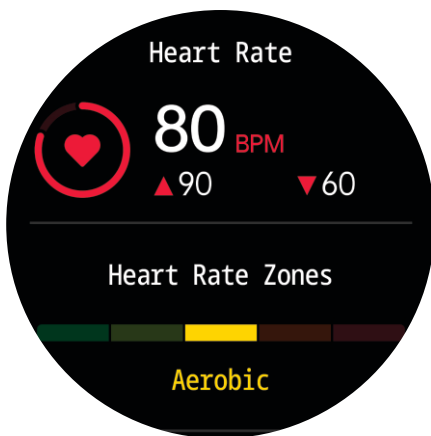

Teste de frequência cardíaca

O smartwatch pode registrar sua taxa de câmbio o dia todo.

Você também pode tocar na página para começar a medir a frequência cardíaca.

Recursos do Smartwatch



Esportes

O Smartwatch rastreia automaticamente passos dados na tela

NOTA: Suas estatísticas de movimento são zeradas à meia-noite

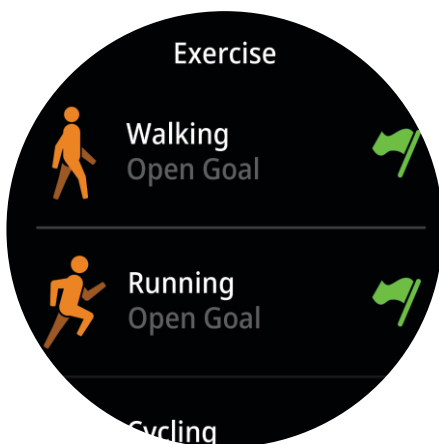

Treinamento

Toque no ícone de treinamento no menu para iniciar uma nova gravação de medidas de treinamento. Vários modos esportivos podem ser escolhidos.

A última gravação de treino será mostrada na página de treino.

Recursos do Smartwatch



Pressão Arterial

Toque na página de pressão arterial para começar a medir seu sangue.

Na página de pressão arterial, pode mostrar os dados medidos da pressão arterial dos últimos tempos.

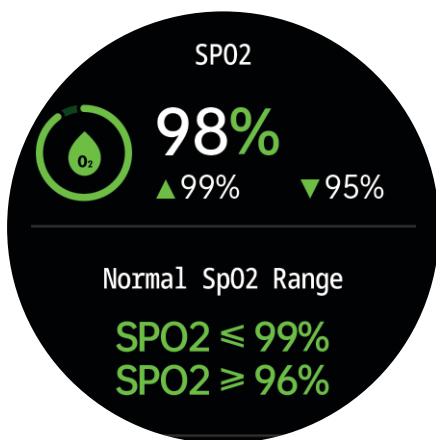

Teste Spo2

Toque na página do spo2 para começar medindo seu Spo2.

Na página Spo2, pode mostrar os dados medidos do Spo2 dos últimos tempos.

Recursos do Smartwatch



Clima

Poderia mostrar as informações meteorológicas de atual e amanhã no página do tempo. As informações meteorológicas são sincronizadas depois conectando com o APP, não será atualizado após um longo período desconectado



Lembrete de mensagens

O dispositivo pode sincronizar notificações recebidas do twwiter, facebook, whatsapp, instagram etc.

Recentemente, 5 mensagens podem ser armazenadas.

Nota: Você pode ativar/desativar a notificação recebida no AOO

Recursos do Smartwatch

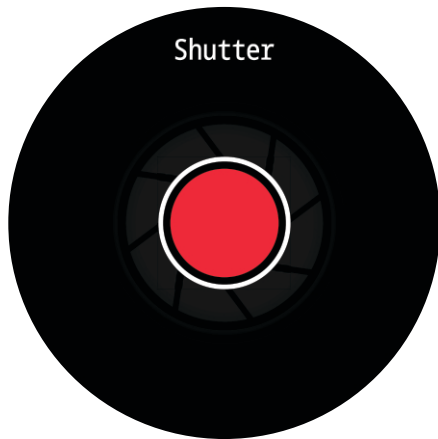

Obturador remoto

Depois de conectar o dispositivo, você pode controlar remotamente a câmera do seu telefone

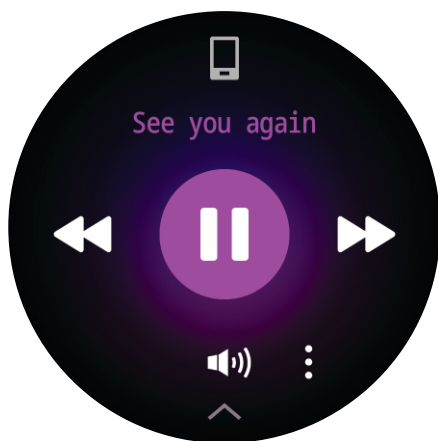

Player

Depois de conectar o dispositivo, você pode controlar remotamente o reprodutor de música do seu telefone.

Recursos do Smartwatch



Outros recursos

Outros recursos incluem cronômetro, alarme, cronômetro, brilho, ativação/desativação de mudo, modo teatro, redefinição de fábrica, desligamento e aproximadamente.



Cronômetro

Toque no botão Iniciar no cronômetro página para iniciar o tempo e toque no botão de parada para parar o tempo.

Recursos do Smartwatch

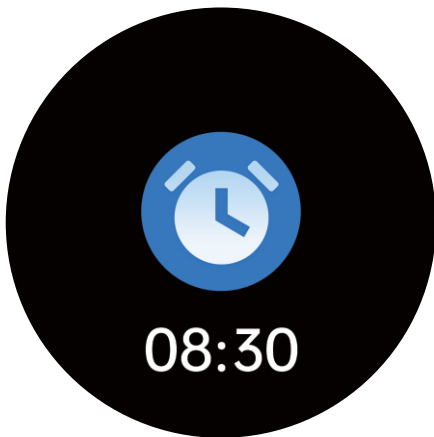

Alarmes silenciosos

Configure o alarme no APP. o e dispositivo vibrará para lembrar tempo.

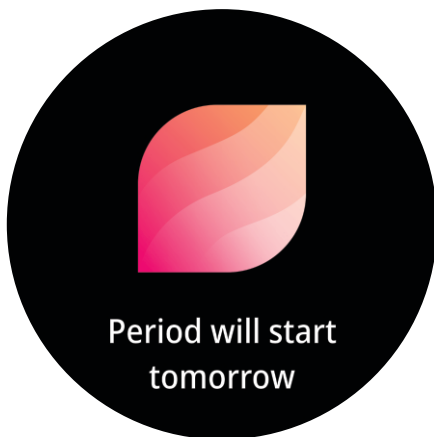

Período

Período menstrual, ovulação pode ser definido no período do cliente, lembrete de pico de ovulação e predição.

Recursos do Smartwatch



Lembrete de se mover

O dispositivo vibrará para lembrar você relaxa depois de 1 hora sentado.

Nota: Você pode ligar/desligar o recurso no APP



Lembrete de Beber Água

O relógio inteligente irá lembrá-lo "hora de beber água" no horário planejado para beber.

Nota: Você pode definir o recurso em a aplicação

Conhecendo seu dispositivo

1. Uso em condições úmidas

Seu dispositivo é resistente à água, o que significa que é à prova de chuva e à prova de respingos e pode resistir até mesmo aos treinos mais suados.

NOTA: Não nade com seu Smartwatch, nós também não recomendamos tomar banho com sua pulseira; embora a água não machucará o dispositivo, o que significa que ele não machuca sua pele 24 horas por dia, 7 dias por semana uma chance de respirar. Sempre que você molhar sua pulseira, seque cuidadosamente antes de colocá-lo novamente.

2. Usando o Quick View

Com o Quick View você pode verificar a hora ou a mensagem de seu telefone no seu Smartwatch sem gravar. Basta virar seu pulso em sua direção e a tela da hora aparecerá por um alguns segundos.

Informações gerais e especificações

1. Condições Ambientais

Temperatura operacional: -10°C a 50°C

Temperatura fora de operação: -20°C a 60°C

2. Tamanho

Cabe em um pulso entre 5,5 e 7,7 polegadas de circunferência.

3. Descarte e Reciclagem

Por favor, esteja ciente de que é responsabilidade do consumidor descartar e reciclar adequadamente o Smartwatch e o acompanhante componentes; Não descarte o smartwatch com lixo doméstico, a unidade smartwatch é considerada eletrônica resíduos e devem ser descartados em seu local eletrônico local de coleta de equipamentos.

Para obter mais informações, entre em contato através do site: www.haiz.ai