

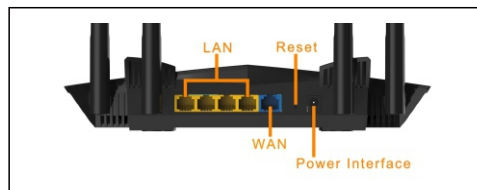

1 - Especificações



Ports e Botões:

Power Interface	Conecte a alimentação
Reset Button	Pressione e segure o botão por mais de 5s e o sistema voltará as configurações de fábrica
WAN	Conecte o cabo ADSL ou uma porta de banda larga
LAN	Conecte o Computador

Status do LED:

LED	Status	Indicação
Power	On	Suprimento normal de energia
	Off	Suprimento anormal de energia ou sem suprimento
WAN	On	Cabo com acesso
	Piscando	A porta está transmitindo recebimento de dados
LAN1	On	Cabo com acesso
	Piscando	A porta está transmitindo recebimento de dados
	Off	Porta LAN1 anormal ou cabo desplugado
LAN2	On	Cabo com acesso
	Piscando	A porta está transmitindo recebimento de dados
	Off	Porta LAN2 anormal ou cabo desplugado
LAN3	On	Cabo com acesso
	Piscando	A porta está transmitindo recebimento de dados
	Off	Porta LAN3 anormal ou cabo desplugado
LAN4	On	Cabo com acesso
	Piscando	A porta está transmitindo recebimento de dados
	Off	Porta LAN4 anormal ou cabo desplugado

2 - Instalação e Conexão

Conecte a porta WAN do roteador em um modem óptico ou rede banda larga, a LED WAN irá ligar.

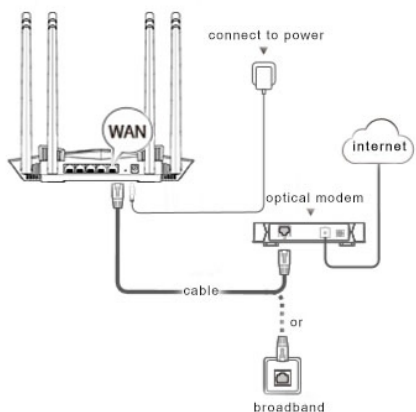

3 - Conectar Roteador

Método 1: Os dispositivos wireless como: smartphones são conectados a rede sem fio do roteador. O nome padrão desta rede pode ser visualizado na etiqueta localizada na parte inferior do roteador

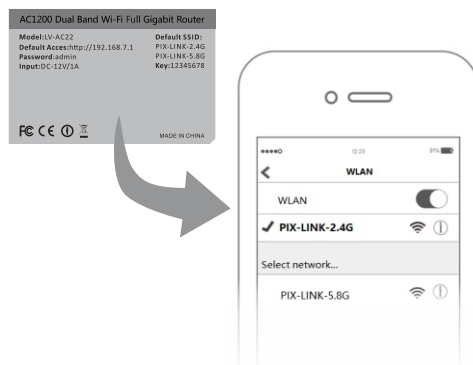

Método 2: Conecte seu computador na porta LAN do roteador com um cabo. A luz indicadora da Lan sempre estará ativa.

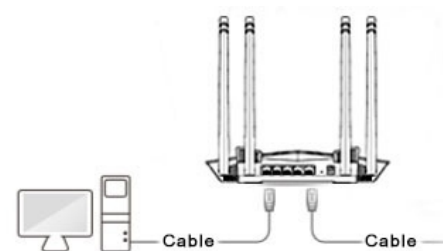

4 - Configurações de Internet

1. Abra seu navegador e coloque o seguinte endereço: 192.168.7.1



2. Entre na página de login, entre com a senha para ir para a página de administrador do dispositivo. Como padrão a senha é admin.



3 - Configurações Rápidas de Internet

Network Quick Setting

Internet Access Mode: DHCP

Propose Mode: STATIC

Redetect

Host Name: PIX-LINK

Skip Next >

Network Quick Setting

Internet Access Mode: STATIC

Propose Mode: STATIC

Redetect

IP Address

Subnet Mask

Default Gateway

DNS1

DNS 2

Skip Next >

DHCP: O servidor DHCP pode automaticamente atribuir um endereço de IP, máscara de subrede, endereço de gateway e DNS. Depois de configurar, clique em Next.

STATIC: coloque o endereço de IP, máscara de subrede, gateway e DNS providos por ISP. Depois de configurar clique em Next.

Network Quick Setting

Internet Access Mode: PPPOE

Propose Mode: STATIC

Redetect

Account

Password

AC: AUTO Leave Blank To Auto Detect

Service Name: AUTO Leave Blank To Auto Detect

Skip Next >

PPPOE: Entre na conta e senha provida pelo ISP. Depois de configurar clique em Next.

4 - WLAN Configurações Rápidas

WLAN Quick Setting

Dual-band Combination:

2.4G SSID: PIX-LINK-2.4G

2.4G Encryption: Encryptype

2.4G Pass Phrase:

5.8G SSID: PIX-LINK-5.8G

5.8G Encryption: Encryptype

5.8G Pass Phrase:

Skip < Previous Complete

Após entrar com SSID e Senha, complete as definições

5 - Perguntas e problemas frequentes

- ★ Incapaz de acessar a página de administrador
 - Faça checagens detalhadas como assegurar:
 - Certifique-se que seu computador pegou os endereços automaticamente.
 - Certifique-se que seu computador está conectado a porta LAN do roteador com um cabo. e que as luzes indicadoras de rede estão acesas.
 - Abra o Browser Internet Explores, selecione "ferramentas" "opções de rede", certifique-se que a aba de conexão está configurada em never dial, e todas as opções não estão selecionas em "LAN SETTINGS" "Preferências LAN"
 - Feche e abra novamente seu navegador ou tente outro (exemplo firefox ou chrome). Recoloque o cabo de rede, ou troque por outro, teste em outro computador, resete o dispositivo em configurações de fábrica e repita os passos acima citados, caso o problema persista.
 - ★ Como restaurar o dispositivos as configurações de fábrica ?
 - Pressione e segure o botão "Reset" na parte traseira do dispositivo por mais de 5 segundos.
- Nota: Todas configurações serão limpas e você precisa reconfigurar seu dispositivo depois de reseta-lo.

★ Internet ainda não pode ser acessada após completar a configuração?

- Faça mais checagens detalhadas como: Certificar-se que o cabo de rede do roteador está devidamente conectado e as duas luzes indicadoras de LAN e WAN estão acesas.
- Cheque se o acesso a internet está realmente funcionando.
- Determine de acordo com a tabela abaixo:

Internet Access	Descrição
DHCP	Sem parâmetros de conexão de internet providos
STATIC	Endereço IP, máscara de subrede, gateway Servidor DNS, etc. providos pelo ISP
PPPOE	Login e senha da conta banda larga.

★ O Smartphone, tablet, notebook, não consegue se conectar a rede WiFi?

Faça checagens detalhadas seguindo as informações abaixo:

- Certifique-se que a função WiFi de seu smartphone funciona normalmente, por exemplo, o WiFi switch está ON, e o sinal da rede pode ser encontrado
- Certifique-se que o roteador está devidamente configurado
- Tenha certeza que o nome da rede seleciona e a senha inseridas estão corretas. cheque as letras maiúsculas e minúsculas, quando está cadastrando a senha da rede e também na hora de se conectar.
- Resete o dispositivo as configurações de fábrica e repita os passos citados acima.